

## WENTYLATOR BĘBNOWY WBN (DO 1150 M<sup>3</sup>/H)



**Wentylator bębnowy WBN** to mały wentylator bębnowy o napędzie bezpośrednim przystosowany do montażu stacjonarnego w instalacjach wentylacyjnych, klimatyzacyjnych, grzewczych itp.

### Konstrukcja:

Obudowa wentylatora i wirnik wykonane z blachy stalowej malowanej proszkowo. Silnik o stopniu ochrony IP42.

WBN-130 silnik wewnątrz obudowy.

WBN-150 silnik na zewnątrz obudowy, nie przystosowany do pracy ciągłej i regulacji (cykl pracy 30 minut).

## Dane techniczne

	Wydajność(max) [m <sup>3</sup> /h]	Spręż(max) [Pa]	Moc [kW]	Obroty [obr./min]	Zasilanie [V]
<b>WBN-130/2</b>	216	300	0,085	2200	230
<b>WBN-130/3</b>	330	350	0,12	2600	230
<b>WBN-150/1</b>	350	400	0,1	2800	230
<b>WBN-150/2</b>	920	420	0,24	2800	230
<b>WBN-150/3</b>	1150	530	0,46	2600	230

## Charakterystyki

<input type="checkbox"/>	<input type="checkbox"/>
<input type="checkbox"/>	<input type="checkbox"/>
<input type="checkbox"/>	

## Wymiary

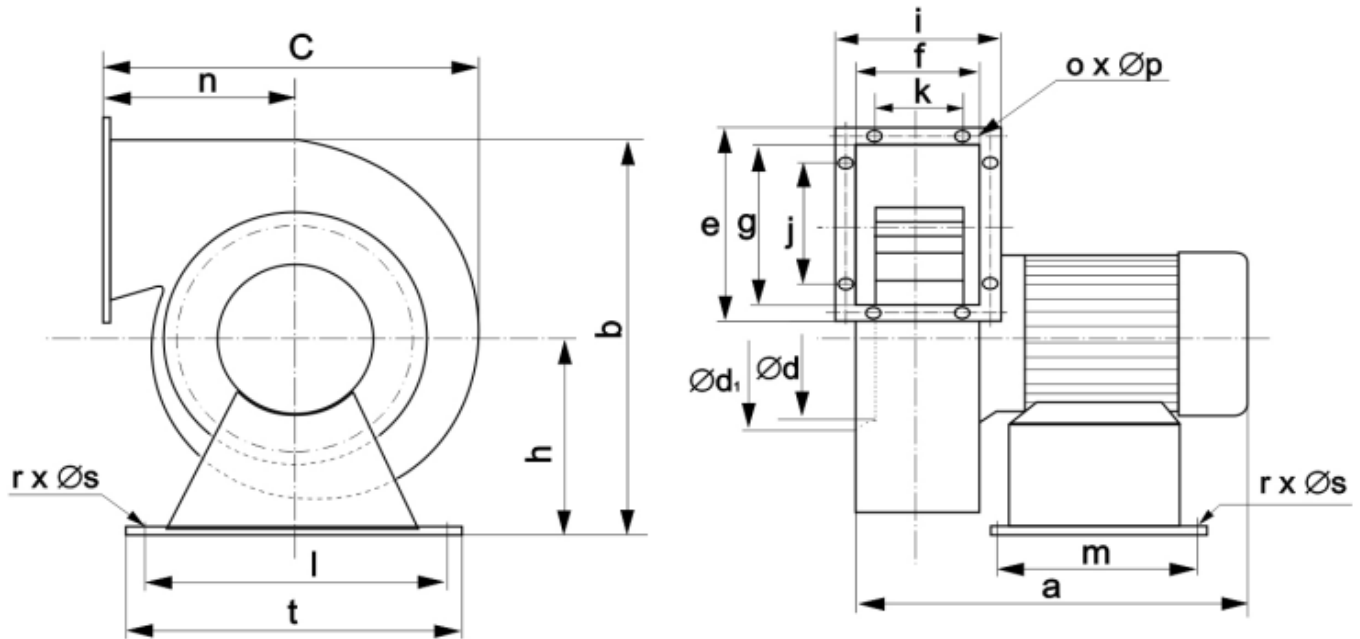

	a	b	C	Ød	g	f	e	h	i	j	k	l	t	m	o	Øp	r	Øs	Ød <sub>1</sub>
	[mm]	[mm]	[mm]	[mm]	[mm]	[mm]	[mm]	[mm]	[mm]	[mm]	[mm]	[mm]	[mm]	[mm]	[mm]	[mm]	[mm]	[mm]	[mm]
<b>WBN-130/2</b>	88	190	175	109	70	65	86	90	110	70	95	130	150	60	4	5	2	5	125
<b>WBN-130/3</b>	110	190	175	109	70	85	90	990	125	70	105	130	150	60	4	5	2	5	125
<b>WBN-150-1</b>	165	210	205	122	85	55	115	95	80	50	25	130	150	80	8	4	4	5	145
<b>WBN-150/2</b>	237	210	205	122	85	85	115	95	120	50	50	130	150	80	8	4	4	5	145
<b>WBN-150/3</b>	280	210	205	122	85	120	115	95	150	70	50	130	150	80	8	4	4	5	145