

WENTYLATOR KOMINKOWY KAM (DO 610 M³/H)



Wentylatory kominkowe VENTS KAM przeznaczone są do mechanicznego rozprowadzenia ciepłego powietrza jakie powstaje podczas palenia w kominku. Taki system jest stosowany do ogrzewania pomieszczeń domów gdzie mieszka się okresowo, ale również jako dodatkowe źródło ogrzewania, które pozwala ograniczyć koszty związane z ogrzewaniem domu w okresie zimowym.

Wentylator kominkowy oraz prawidłowo zaprojektowany system rozprowadzania ciepłego powietrza pozwala racjonalnie podzielić ilość ciepłego powietrza jakie trafi a do poszczególnych pomieszczeń. Obudowa wentylatora wykonana jest ze stali ocynkowanej z izolacją termiczną i akustyczną z nie palnej wełny mineralnej. Obudowa w części wirnika elektrycznego wyposażona jest w perforację, która zapewnia cyrkulację powietrza i chłodzenie wirnika wentylatora. Wentylator wyposażony jest w termostat za pomocą którego można ustawiać wartość temperatury przy której wentylator będzie się włączał i wyłączał. Włączenie się wentylatora może odbywać się przy temp. od 0°C do 90°C w zależności od temperatury powietrza, która panuje w komorze ciepłej osłony kominka.

Silnik

W wentylatorach stosuje się jednofazowe silniki 230V/50 Hz. Klasa izolacji – F. Silnik ma wbudowane zabezpieczenie z automatycznym restartem zapobiegające jego przegrzaniu. Silnik elektryczny jest wyłączony ze strumienia powietrza transportowanego (ciepłego) i wyposażony w wirnik z zagiętymi łopatkami do przodu. Zastosowanie w silnikach łożysk kulowych wydłuża znacząco okres eksploatacji wentylatora. Dla osiągnięcia odpowiednich parametrów i bezpiecznej pracy wentylatora podczas procesu montażu każda turbina przechodzi dynamiczne wyważanie.

Wentylator serii KAM wyposażony jest w silnik asynchroniczny z dodatkowym wirnikiem dla chłodzenia silnika elektrycznego.

Regulacja prędkości

Regulowanie wydajności może odbywać się w sposób płynny (regulator tyrystorowy) jak również skokowy (regulator transformatorowy). Wentylatory mogą być podłączone po parę jednostek do jednego sterownika pod warunkiem, że dostępna moc i roboczy prąd nie będą przewyższać nominalnych parametrów regulatora. Należy jednak pamiętać aby po wyłączeniu wentylatora przez termostat, ponowny rozruch wentylatora odbywał się przy pełnej prędkości obrotowej, a dopiero po osiągnięciu pełnej wydajności można ponownie regulować jego wydajność.

Montaż

Możliwy jest montaż pod dowolnym kątem względem osi wentylatora. Wentylator należy przymocować bezpośrednio do podłoża, ściany lub sufitu w taki sposób, aby otwory wentylacyjne znajdujące się na obudowie nie były zasłonięte. Miejsce montażu wentylatora powinno być w linii prostej nad komorą kominkową tak, aby ciepłe powietrze mogło swobodnie unosić się do góry do znajdującego się w wentylatorze termostatu. Podłączenie elektryczne i instalacja powinny być wykonane zgodnie z instrukcją i schematem elektrycznym znajdującym się w DTR.

Opcjonalne wyposażenie wentylatora

FFK – zdejmowany filtr metalowy dla oczyszczania przetłaczanego powietrza (klasa G3). Zamocowanie filtra do obudowy wentylatora za pomocą zamków zatrzaskowych zapewnia łatwy dostęp podczas konserwacji i czyszczenia.

KFK – zdejmowana, metalowa komora zawierająca filtr metalowy (klasa G3) i termoregulacyjny zawór. Zawór termoregulacyjny zapewnia odprowadzenie gorącego powietrza przy niepracującym silniku wentylatora (np. brak zasilania) oraz doprowadzenie do komory zimnego powietrza przy temperaturze gorącego powietrza z kominka przekraczającej 90°C.

Zamocowanie w/w komory do obudowy wentylatora za pomocą zamków zatrzaskowych zapewnia łatwy dostęp podczas konserwacji i czyszczenia.

GFK – zawór grawitacyjny, który zapobiega wstecznemu ciągowi w instalacji. Komplectowanie wentylatora z komorą KFK i zaworem grawitacyjnym GFK zapewnia ochronę silnika przed przegrzaniem się, (kiedy silnik nie pracuje, na przykład z powodu braku prądu).

ZASADA PRACY WENTYLATORA KAM

Kiedy temperatura powietrza w kanale doprowadzającym powietrze do wentylatora osiąga dany poziom (ustawiony na termostacie wentylatora) wentylator włącza się automatycznie rozprowadzając ciepłe powietrze po całym domu za pomocą kanałów do rozprowadzenia ciepłego powietrza i wyłącza się kiedy temperatura spadnie poniżej zadanej wartości.



ZASADA PRACY WENTYLATORA KAM Z FILTREM FFK

Zasada działania jak wyżej plus dodatkowo oczyszczanie transportowanego powietrza.

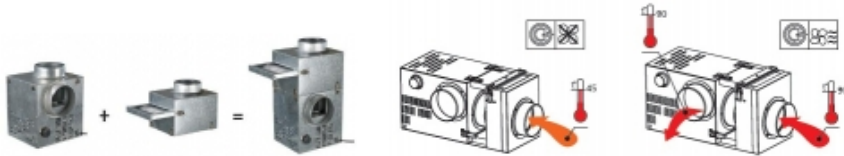

ZASADA PRACY WENTYLATORA KAM Z ZAWOREM KFK

Zasada pracy jak wyżej plus dodatkowo odprowadzenie nadmiaru ciepłego powietrza przy niepracującym wentylatorze lub wymieszanie gorącego powietrza z zimnym, jeżeli temperatura transportowanego powietrza przekracza 90oC

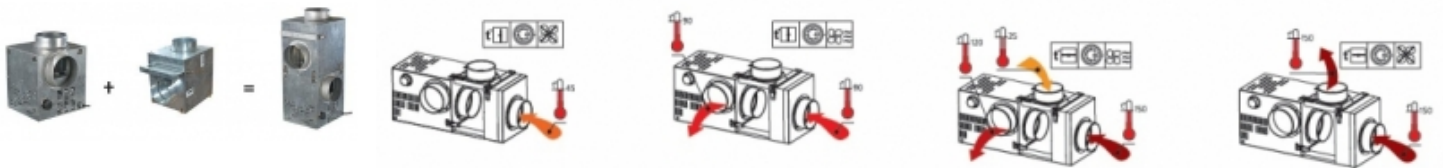

ZASADA PRACY WENTYLATORA KAM Z ZAWOREM KFK I GFK (BY-PASS)

Kiedy temperatura powietrza koło przestrzeni kominkowej osiąga dany poziom wentylator włącza się automatycznie rozdzielając oczyszczone przez filtr FFK ciepłe powietrze z kominka do innych pomieszczeń i wyłącza się kiedy temperatura obniża się poniżej zadanej wartości. System BY-PASS chroni wentylator przed przegrzaniem, (kiedy silnik nie pracuje, na przykład, gdy nie ma prądu) blokując przepływ przez niego gorącego powietrza powyżej 180oC i wyrzucając je poprzez upust do innego pomieszczenia. Kiedy do wentylatora przedostaje się bardzo gorące powietrze, system BY-PASS stabilizuje temperaturę, poprzez otwarcie dolotu do komory, w celu domieszania zimnego powietrza.

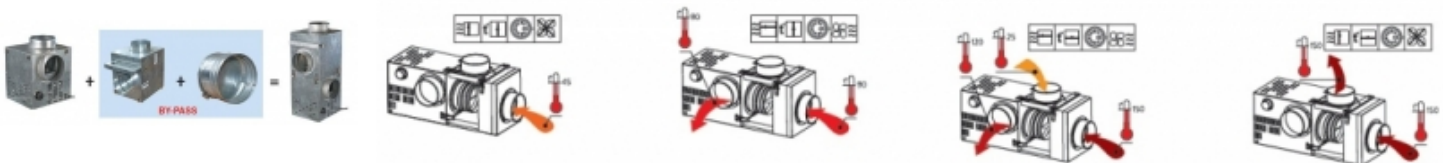

Dane techniczne

	KAM 125	KAM 150	KAM 160
Napięcie (V)	1~ 230	1~ 230	1~ 230
Moc (W)	108	115	116
Pobór prądu (A)	0,81	0,84	0,86
Wydajność (m³/h)	400	520	540
Obroty (min⁻¹)	1300	1280	1270
Poziom hałasu [dB(A)/3m]	42	42	42
Max. temp. pracy (°C)	150	150	150
Stopień ochrony	IP X2	IP X2	IP X2

Charakterystyki

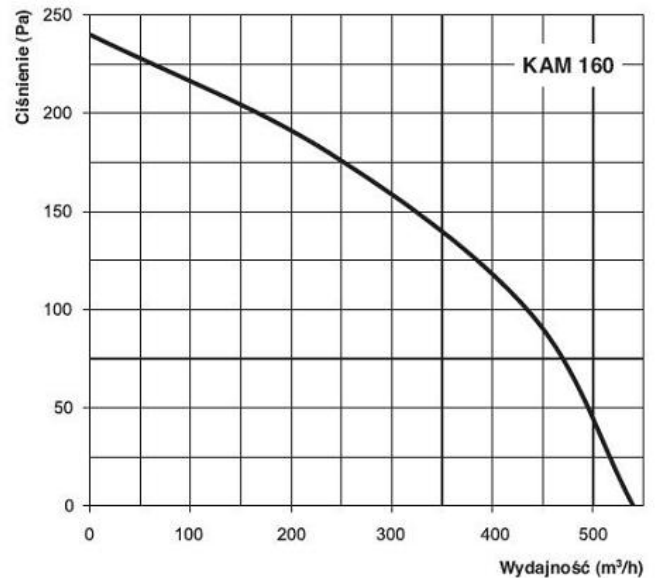
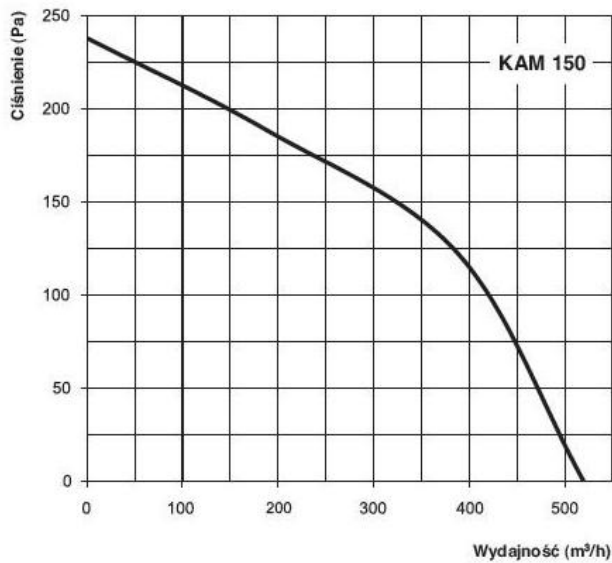
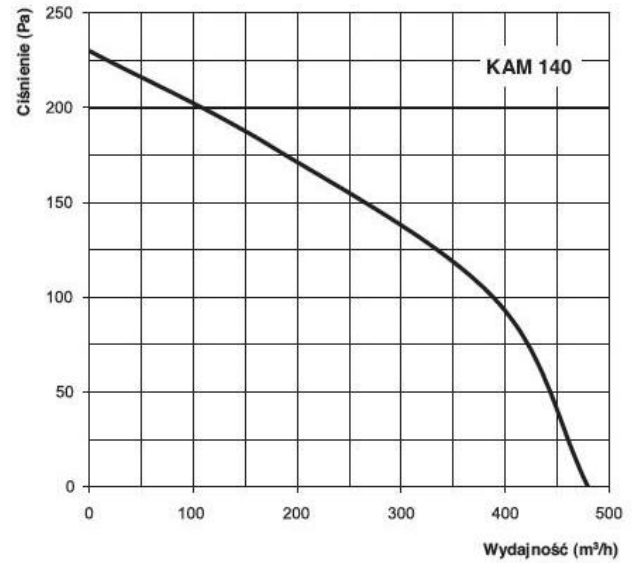
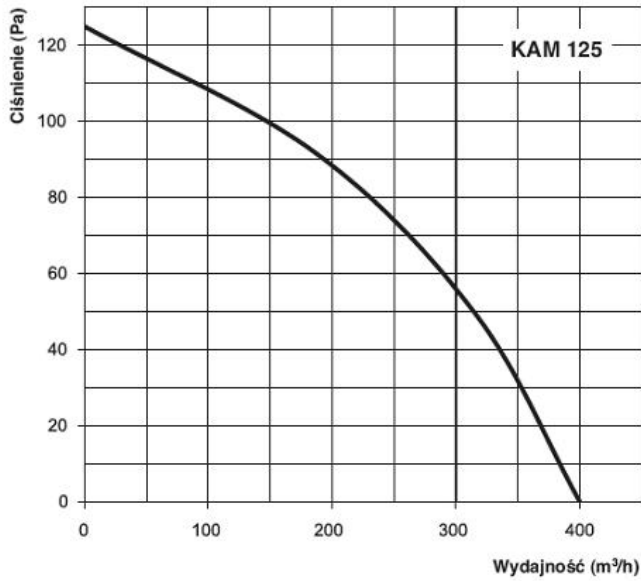

Wymiary

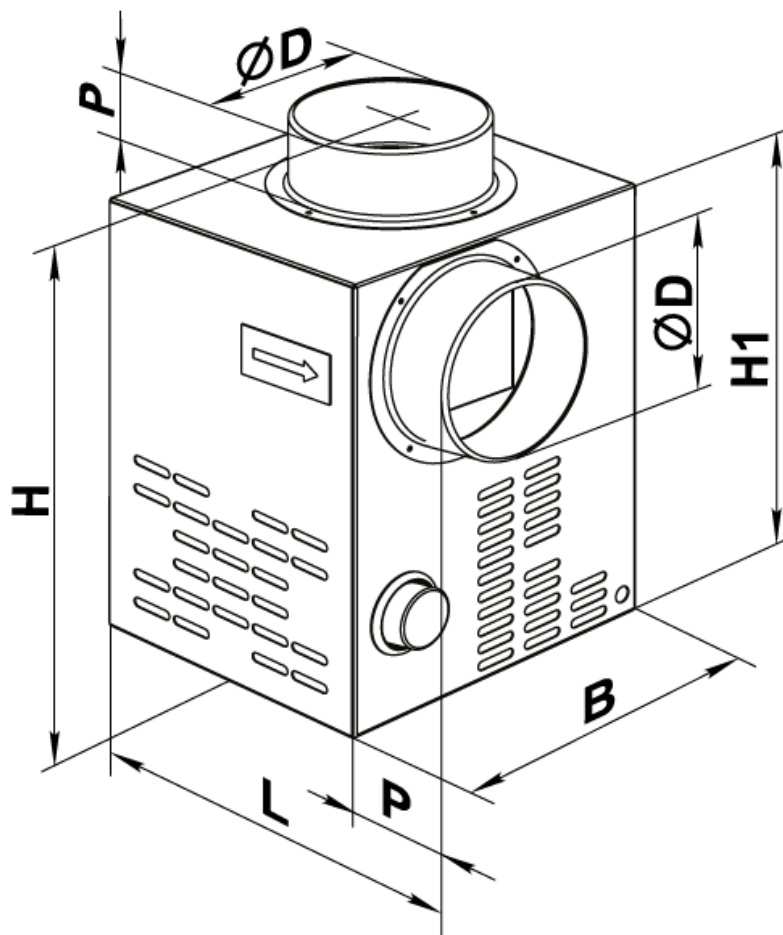

Typ Wentylatora	Wymiary [mm]						Waga [kg]
	ØD	B	H	H1	L	P	
KAM 125	124	245	350	300	260	50	5,82
KAM 150	149	285	350	300	300	50	6,9
KAM 160	159	285	350	300	300	50	6,9

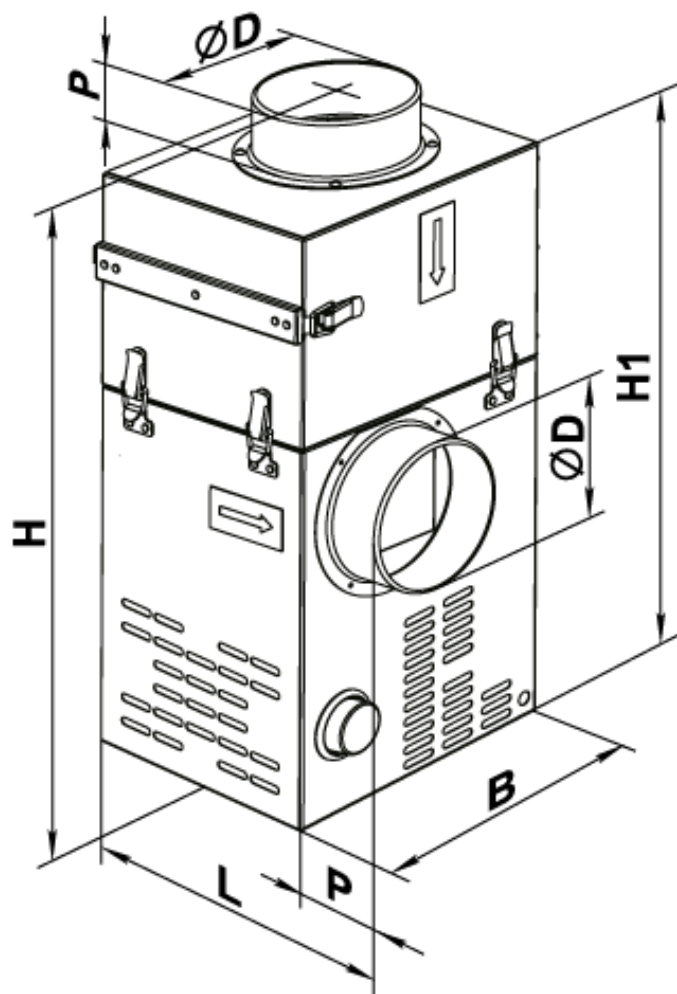

Typ Wentylatora	Opcja	Wymiary [mm]						Waga [kg]
		ØD	B	H	H1	L	P	
KAM 125	FFK	124	245	530	480	260	50	6,7
KAM 150	FFK	149	285	540	490	300	50	8,7
KAM 160	FFK	159	285	540	490	300	50	8,7

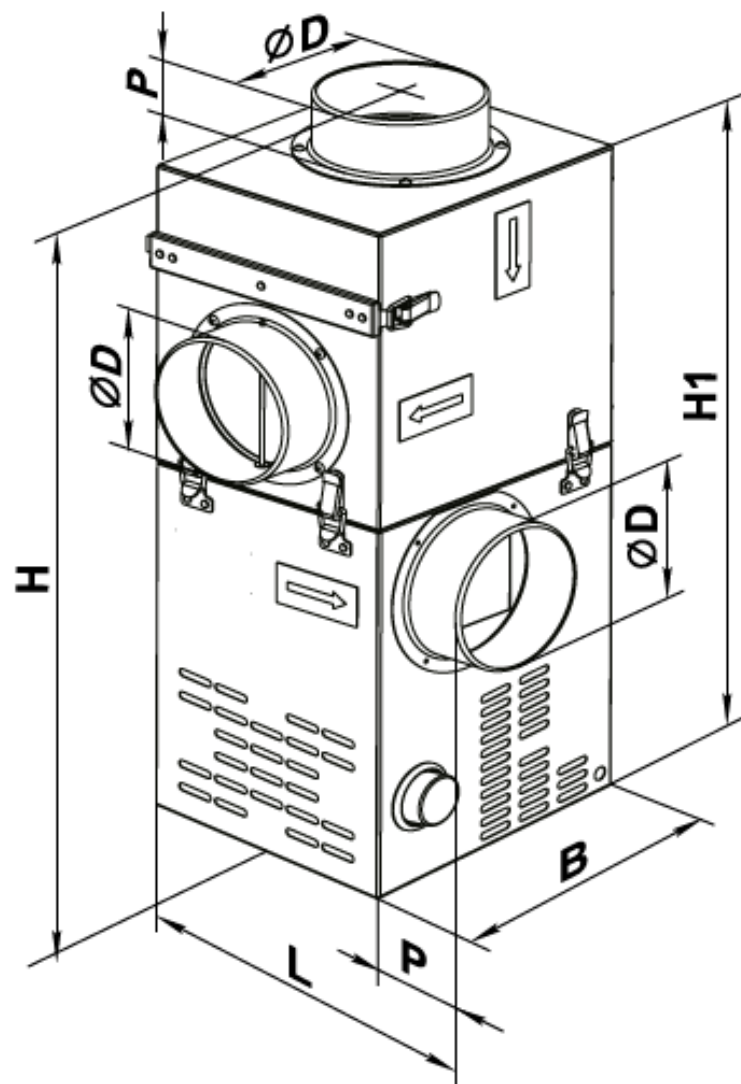

Typ Wentylatora	Opcja	Wymiary [mm]						Waga [kg]
		$\varnothing D$	B	H	H1	L	P	
KAM 125	FKF/KFK+GFK	124	245	610	560	260	50	8,5
KAM 150	FKF/KFK+GFK	149	285	650	600	300	50	9,7
KAM 160	FKF/KFK+GFK	159	285	650	600	300	50	9,7